

Încărcător auto inteligent 15A 6/12V



Instrucțiuni de utilizare
Traducerea instrucțiunilor originale



UTILIZAREA ECHIPAMENTELOR

Încărcătorul cu microprocesor este un redresor pentru încărcarea tuturor tipurilor de baterii plumb-acid (WET/MF/CA/EFB/GEL/AGM). Timpul de încărcare a unei baterii depinde de capacitatea nominală a acesteia și de gradul de descărcare.

Utilizați aparatul numai în scopul pentru care a fost conceput. Orice altă utilizare decât cea descrisă în acest manual nu reprezintă utilizarea prevăzută a aparatului. Daunele sau rănilor cauzate de utilizarea necorespunzătoare sunt responsabilitatea utilizatorului/propietarului și nu a producătorului. Producătorul își rezervă dreptul de a permite variații ale produsului de mai sus în interesul îmbunătățirii produselor sale.

Din motive de siguranță, dispozitivul nu trebuie utilizat de copii și minori cu vârsta sub 18 ani sau de persoane aflate sub influența alcoolului, a medicamentelor sau a altor droguri.

Dacă nu sunteți familiarizat cu aceste instrucțiuni de utilizare, vă rugăm să le citiți cu atenție înainte de a utiliza aparatul pentru prima dată.

DATE TEHNICE

Model	KD1917
Tensiune nominală	230V/50Hz
Identificarea tensiunii	6 V (2-7,4 V); 12 V (8-14,5 V)
Curent de încărcare	0 - 15 [A]
Capacitatea bateriei	6 - 200 [Ah].
Tensiunea curentului de încărcare	6V/12V (impulsuri dinamice)
Procesul de încărcare	Automată cu 8 trepte
Temperatura de funcționare	-30°C - 50°C
Eficacitate	98%
Clasa de izolare	IP 20
Greutate netă	0,82 kg

INSTRUCȚIUNI GENERALE DE SIGURANȚĂ

Vă rugăm să citiți cu atenție aceste instrucțiuni înainte de a utiliza acest echipament.



ACTIVITĂȚI PRELIMINARE

- Deschideți ambalajul și scoateți dispozitivul.
- Îndepărtați folia protectoare și protecția de transport (dacă există).
- Verificați dacă sunt incluse piesele de dezasamblare și cheile.
- Verificați dacă aparatul și echipamentul nu au fost deteriorate în timpul transportului.
- Păstrați ambalajul.

AVERTISMENT: Aparatul și ambalajul nu sunt destinate jocului! Țineți-l la îndemâna copiilor, risc de rănire, sufocare.

FUNȚIONAREA ECHIPAMENTULUI

CONEXIUNE LA REȚEA

Înainte de a trece la conectarea electrică:

- verificați dacă eticheta corespunde tensiunii și frecvenței de rețea din locul în care este utilizat aparatul
- verificați dacă sursa de alimentare de la rețea acoperă cerințele de putere
- verificați dacă valorile siguranțelor sunt în conformitate cu specificațiile tehnice
- verificați conexiunea firelor de împământare.

Redresorul este alimentat de un cablu cu o fișă de 230 V.

PREGĂTIREA PENTRU MUNCĂ

- Înainte de conectarea la rețea, asigurați-vă că întrerupătorul principal este în poziția oprit.
- Verificați siguranța, dacă este defectă, înlocuiți-o.
- Conectați firele de ieșire la prizele corespunzătoare de 6V/12V.
- Conectați cablul de alimentare la instalație.
- Când încărcați o baterie deconectată de la sistemul electric al vehiculului, conectați firele de ieșire la polii bateriei: mai întâi borna neagră la polul (-), apoi borna roșie la polul (+).
- Atunci când încărcați o baterie conectată la sistemul electric al autovehiculului, conectați

mai întâi borna cu



polaritate opusă polarității (masă) a vehiculului la bornele bateriei.

7) Înainte de a încărca bateria, verificați dacă bornele și conexiunile sunt bine conectate la polii bateriei. Dacă este necesar, curățați-le de gudron și verificați sau completați nivelul electrolitului din celule.

8) După încărcare, opriți alimentarea încărcătorului și deconectați bornele de la baterie (prima bornă cu aceeași polaritate cu cea a vehiculului (masă)).

9) Funcția de memorare va restabili automat ultimul mod de funcționare selectat dacă încărcătorul este pornit din nou.

SERVICE

1. Este aplicabil pentru baterii plumb-acid de 6 V sau 12 V, inclusiv baterii de întreținere, baterii de pornire și baterii fără întreținere.
2. Utilizează un sistem avansat de control cu microcomputer pentru protecția bateriei în mai multe etape.
3. Folosește tehnologia de modulare a lățimii pulsului (PWM) pentru a încărca automat bateria într-un ciclu de încărcare în 4 etape.
4. Garantați că bateriile nu vor fi deteriorate chiar și în cazul sulfatării bateriei, al lipsei de gaz sau al pierderii de apă.

Moduri de funcționare

Tensiune constantă: Utilizarea unei tensiuni constante pentru a încărca bateria, verificând dacă curentul de încărcare nu este prea mare, reducându-l în timpul procesului.

Constant Current (Curent constant): Indică faptul că tensiunea bateriei este mai mică decât tensiunea setată de încărcător, dar încărcătorul va menține un curent constant de încărcare a bateriei.

Încărcare DC): Când tensiunea bateriei se apropie de tensiunea setată și curentul de încărcare este scăzut până la curentul setat, va trece la modularea de încărcare flotantă. Acest lucru semnalează faptul că bateria este încărcată, dar este verificată în permanență pentru căderea de tensiune și este reîncărcată automat cu curent alternativ.

Încărcare cu curent alternativ: acest mod menține starea de încărcare completă a bateriei.

Caracteristici de siguranță

Protecție împotriva supraîncălzirii (protecție împotriva supraîncălzirii încărcătorului):

atunci când temperatura încărcătorului depășește 150 °C, încărcătorul oprește încărcarea.

Atunci când temperatura scade la 80 °C sau când încărcătorul este oprit timp de aproximativ 10 minute, bateria poate fi încărcată din nou după acest interval de timp.

Protecție împotriva scurtcircuitului: Dacă apare un scurtcircuit în circuit, funcționarea va fi oprită automat. Acest lucru va fi indicat printr-un semnal sonor lung. Doar conectați-l cu atenție, apoi se va încărca din nou în mod automat.

Protecție împotriva conectării incorecte: Dacă bornele (+/-) sunt conectate din greșeală în sens invers, încărcătorul vă va avertiza printr-un semnal sonor lung și intermitent. Atunci când terminalele sunt conectate corect, are loc încărcarea.

Operațiunea de încărcare

Pasul I: Verificați dacă tensiunea bateriei este potrivită pentru tensiunea de ieșire a încărcătorului (6 V/12 V).

Pasul II: Conectați corect cablurile de la încărcător la baterie, conform diagramei prezentate anterior. **Pasul III:** Verificați dacă tensiunea electrică a bateriei este potrivită pentru tensiunea de intrare a încărcătorului nostru. **Pasul IV:** Conectați sursa de alimentare și bateria și verificați dacă afișajul LED este aprins. Sursa de alimentare va porni



redresor de ventilator.

Pasul V: Dacă încărcătorul nu funcționează, deconectați sursa de alimentare, verificați toate cablurile și conexiunile.

Descrierea caracteristicilor:

Sistemul de încărcare prin impulsuri - încărcarea timp de 5 secunde, oprirea încărcării timp de 1 secundă, face ca cea mai mare parte a oxigenului creat în timpul încărcării să devină electrolit. Această metodă nu numai că reduce formarea de gaze, dar încărcătorul poate, de asemenea, să repare o baterie sulfată. Atunci când indicatorul de încărcare afișează 25%, 50%, 75%, 100%, acesta arată procentul de încărcare a bateriei. Încărcătorul utilizează un microcalculator. Ventilatorul începe să funcționeze în mod inteligent atunci când încărcătorul pornește, uneori rapid, alteori lent, indicând o încărcare pulsatorie. Acesta afișează starea actuală de încărcare a bateriei. Acesta are un comutator pentru a trece de la modul de încărcare inteligentă la modul de încărcare rapidă. Atunci când capacitatea bateriei este prea mică, afișajul avertizează că tensiunea este prea mică și clipește în cele patru celule ale bateriei pompate. După ce bateria este reparată, încărcătorul va afișa din nou nivelul normal de încărcare. În timp ce bateria este complet încărcată, aceasta va emite un semnal sonor ciclic la fiecare minut. Va avea o indicație vocală și semnalul sonor va bipăi la fiecare minut pentru a indica faptul că bateria este acum complet încărcată.

În cazul bateriilor instalate pe motociclete, acestea au, în general, o tensiune mai mică. Pentru încărcare o astfel de baterie, încărcătorul este echipat cu un comutator care trebuie să fie setat în poziția Moto. Atunci când încărcătorul este conectat la rețeaua electrică, se aprinde indicatorul luminos de 6 V. Acest mod de încărcare este suportat de baterii cu capacitatea de 6Ah - 20Ah. La încărcarea bateriilor de 12 V, comutatorul trebuie să fie setat pe Auto. Când încărcătorul este conectat la rețeaua electrică, LED-ul de 12 V se va aprinde.

ELIMINAREA ECHIPAMENTELOR UZATE

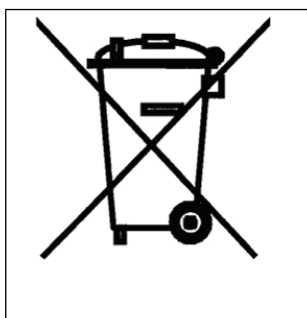

Acest produs nu trebuie eliminat la sfârșitul duratei sale de viață utilă. prin intermediul deșeurilor municipale obișnuite, dar trebuie să fie dus la un centru de colectare și reciclare a deșeurilor electrice și electronice echipamente. Acest lucru este indicat printr-un simbol pe produs în instrucțiunile de utilizare sau pe ambalaj. Prin reutilizarea materialelor sau prin alte utilizări ale echipamentelor uzate, contribuiți în mod semnificativ la protejarea mediului înconjurător.



Funcționarea în siguranță a aparatului este posibilă numai dacă ați citit toate informațiile privind funcționarea și măsurile de siguranță și ați urmat cu atenție instrucțiunile din acest manual.